

# TYPENBLATT

1.	Hersteller		<b>DEUTRUCK</b>
2.	Typ	Model	DFG 5G
3.	Tragfähigkeit	Q	kg 5.000
4.	Lastschwerpunkt	c	mm 600
5.	Fahrtrieb	Elektro , Diesel, Treibgas	Diesel
6.	Lenkungsart	Hand-, Geh-, Sitz-, Stand-	Sitzlenkung
7.	Bereifung	V = Vollgummi / L = Luft / SE = Super-Elastik-Reifen	L
8.	Räder (x=angetrieben)	Anzahl vorne / hinten	4 x 2
9.	Hub	h3 Hubgerüst	mm 3.000
10.		h2 Normalfreihub	mm 260
11.		h5 Sonderfreihub	mm
12.	Gabeln	Länge x Breite x Dicke	mm 1.150x125x50
13.	Gabelträger	FEM 4A	
14.	Gabelträgerbreite	b3	mm 1.950
15.	Neigung	nach vorne / nach hinten	(°) 15 / 15
16.	Abmessungen	l1 Länge mit Gabeln	mm 4.865
17.		l2 Länge einschließlich Gabelrücken	mm 3.665
18.		b1 Gesamtbreite	mm 2.105
19.		h1 Hubgerüst eingefahren	mm 2.685
20.		h4 Hubgerüst ausgefahren	mm 4.534
21.		h6 Kabinenhöhe	mm 2.575
22.		h7 Sitzhöhe	mm
23.	Wenderadius	Wa or WA'	mm 3.550
24.	Lastabstand	x = Mitte zwischen Gabeln und Vorderachse	mm 735
25.	Arbeitsgangbreite max.	1.000 x 1.200 / 800 x 1.200 Paletten	mm 6.305
26.	Standsicherheit	DIN 15138 (FEM)	Ja
27.	Geschwindigkeiten	Fahren ohne Hublast	km/h 25
28.		Heben mit Hublast	m / s 0,45 / 0,52
29.		Senken mit Hublast	m / s 0,5 / 0,43
30.	Zugkraft	am Haken mit Hublast	N 77.000
31.	Steigfähigkeit	mit Hublast	% 39
32.	Eigengewicht		kg 8.700
33.	Achslast max.	ohne Hublast vorne / hinten	kg 4.150 / 4.550
34.		mit Hublast vorne / hinten	kg 12.200 / 1.500
35.	Räder (x=angetrieben)	Anzahl vorne / hinten	4 x 2
36.	Reifen	Abmessungen vorne	" or mm 445 / 65-22,5
37.		Abmessungen hinten	" or mm 12.5 / 80-18
38.	Radstand	Y	mm 2.150
39.	Spurweite	b 10 / b 11	mm 1.660 / 1.760
40.	Bodenfreiheit	m1 an tiefster Stelle	mm 385
41.		m2 Mitte vom Radstand	mm 370
42.	Bremsen	Betriebsbremse	Hydr.
43.		Feststellbremse	Hand
44.	Batterie	Typ	Starter
45.		Volt / Ah	24/90
46.	Motor	Hersteller / Typ	DEUTZ TCD 3,6 L4
47.		Dauerleistung B nach ISO 1585	kW 55,4
48.		Drehzahl nach ISO 1585	U/Min. 2.300
49.		Zylinderzahl / Hubraum	cm <sup>3</sup> 4 / 3.620
50.		Verbrauch	l / h
51.	Anhängerkupplung		
52.	Getriebe		Wandler
53.	Gangschaltung	vor / zurück	
54.	Geräuschpegel	im Ohr des Fahrers	db(A) 79
55.	Arbeitsdruck		bar 160

gemäß VDI 2198 - Standardversion - Änderungen vorbehalten

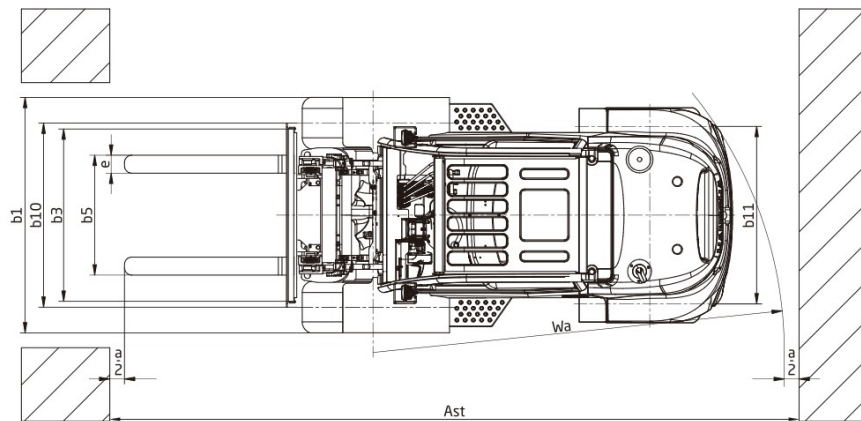
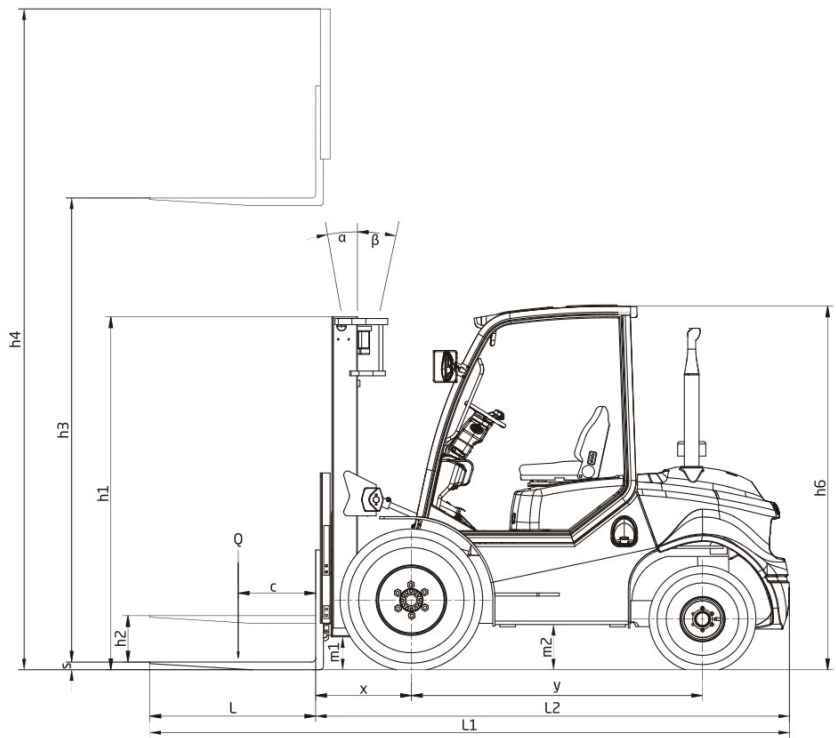

## LASTENDIAGRAMM

