

FICHE TECHNIQUE

1.	Fabricant		DEUTRUCK
2.	Type	désignation des types	DFG 5
3.	Capacité nominale	Q	kg 5.000
4.	Centre de gravité	c	mm 600
5.	Mode de propulsion	électrique, diesel, GPL	diesel
6.	Direction	main, assistée	assistée
7.	Équipement de roues	V = bandages / L = pneumatiques / SE = super-élastique	V/L
8.	Roues	nombre des roues AV / AR	4x / 2
9.	Levée	h3 levée (mât tél.)	mm 3.000
10.		h2 levée libre nominale	mm 160
11.		h5 grand levée libre	mm
12.	Dimensions des fourches	épaisseur x largeur x longueur	mm 1.200 x 150 x 65
13.	Tablier des fourches	FEM 4A	
14.	Tablier des fourches, largeur		mm 1.700
15.	Inclinaison	du mât vers l'AV / vers l'AR	(°) 6 / 12
16.	Dimensions	l1 longueur avec fourches	mm 4.699
17.		l2 longueur sans fourches	mm 3.499
18.		b1 largeur	mm 2.050
19.		h1 hauteur mât baissé	mm 2.500
20.		h4 hauteur mât développé	mm 4.420
21.		h6 hauteur toit de protection	mm 2.430
22.		h7 hauteur siège	mm 1.350
23.	Rayon de giration	Wa ou WA'	mm 3.230
24.	Distance de la charge	x = du centre de l'AV	mm 598,5
25.	Largeur de l'allée	1.000 x 1.200 / 800 x 1.200 palettes	mm 5.030 / 5.230
26.	Stabilité	DIN 15138 (FEM)	oui
27.	Vitesses	translation à vide	km/h 29
28.		élévation en charge	m / s 0,44
29.		descente en charge	m / s 0,48
30.	Effort de traction / max.	au crochet en charge / à vide	N 65.000 / 25.440
31.	Rampe max	en charge	% 48
32.	Poids à vide		kg 7.950
33.	Charge par essieu	à vide AV / AR	kg 3.850 / 4.100
34.		en charge AV / AR	kg 11.270 / 1.680
35.	Roues	nombre des roues AV / AR	4x / 2
36.		dimensions AV	" ou mm 8.25-15 - 14 PR
37.		dimensions AR	" ou mm 8.25-15 - 14 PR
38.	Empattement	y	mm 2.300
39.	Voie	b 10 / b 11	mm 1.489 / 1.700
40.	Garde au sol	m1 au point le plus bas	mm 190
41.		m2 au centre de l'empattement	mm 270
42.	Freins	frein de service	hydr.
43.		frein de parking	à main
44.	Batterie	type	
45.		Volt / Amp / h cap. à une décharge de 5 h V/Ah	2 x 12 / 90
46.	Moteur therm.	fabricant / type	DEUTZ / TCD3.6
47.		puissance en service continue B suivant la norme DIN 6270	kW 55,4
48.		temps de nombre suivant la norme DIN 6270	trs/min. 2.300
49.		nombre de cylindres / cylindrée	cm ³ 4 / 3.621
50.		consommation	l / h
51.		Emission/catalyseur oxidation	EUR V
52.	Embrayage		
53.	Boîte de vitesses	à convertisseur de couple	ZF 3WG94S
54.	Changement de vitesse	en avant / en arrière	3 / 3
55.	Niveau bruit	à l'oreille du conducteur	db(A) 79
56.	Pression hydraulique		bar 195

selon VDI 2198 - version standard - modification sans préavis

Version : 09/2020

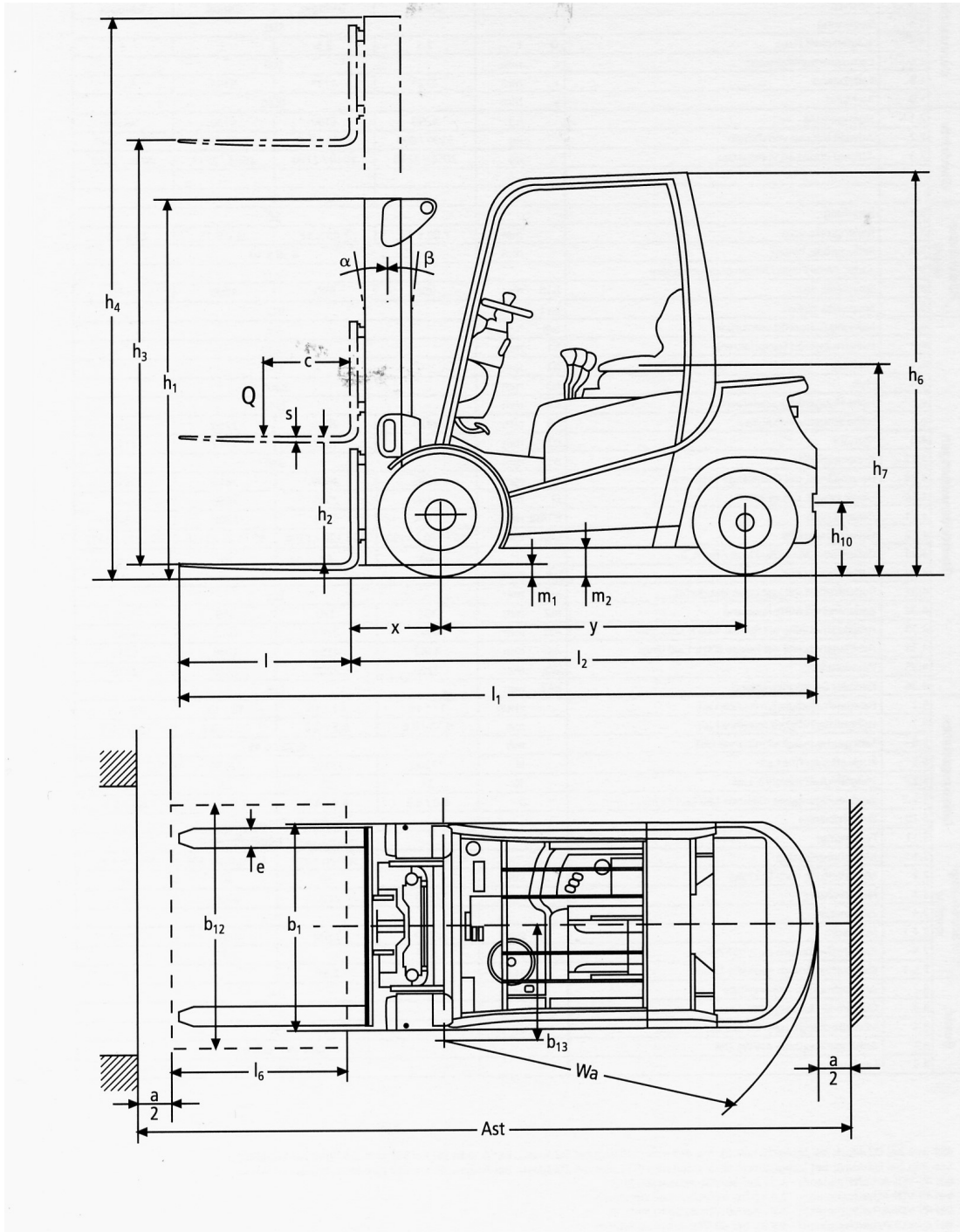

DIAGRAMME DE CHARGES

