

# TYPENBLATT

1.	Hersteller		<b>DEUTRUCK</b>
2.	Typ	Model	DFG 8
3.	Tragfähigkeit	Q	kg 8.000
4.	Lastschwerpunkt	c	mm 600
5.	Fahrtrieb	Elektro , Diesel, Treibgas	Diesel
6.	Lenkungsart	Hand-, Geh-, Sitz-, Stand-	Sitzlenkung
7.	Bereifung	V = Vollgummi / L = Luft / SE = Super-Elastik-Reifen	L
8.	Räder (x=angetrieben)	Anzahl vorne / hinten	4x / 2
9.	Hub	h3 Hubgerüst	mm 3.000
10.		h2 Normalfreihub	mm 200
11.		h5 Sonderfreihub	mm
12.	Gabeln	Länge x Breite x Dicke	mm 1.500 x 160 x 75
13.	Gabelträger	FEM 4A	
14.	Gabelträgerbreite	b3	mm 1.950
15.	Neigung	nach vorne / nach hinten	(°) 6 / 12
16.	Abmessungen	l1 Länge mit Gabeln	mm 5.395
17.		l2 Länge einschließlich Gabelrücken	mm 3.880
18.		b1 Gesamtbreite	mm 2.100
19.		h1 Hubgerüst eingefahren	mm 2.700
20.		h4 Hubgerüst ausgefahren	mm 4.195
21.		h6 Kabinenhöhe	mm 2.500
22.		h7 Sitzhöhe	mm 1.505
23.	Wenderadius	Wa oder WA'	mm 3.630
24.	Lastabstand	x = Mitte zwischen Gabeln und Vorderachse	mm 705
25.	Arbeitsgangbreite max.	1.000 x 1.200 / 800 x 1.200 Paletten	mm 5.535 / 5.735
26.	Standsicherheit	DIN 15138 (FEM)	Ja
27.	Geschwindigkeiten	Fahren ohne Hublast	km/h 32
28.		Heben mit Hublast	mm / s 440
29.		Senken mit Hublast	mm / s 455
30.	Zugkraft	am Haken mit Hublast / ohne Hublast	N 65.000 / 45.000
31.	Steigfähigkeit	mit Hublast	% 20
32.	Eigengewicht		kg 11.200
33.	Achslast max.	ohne Hublast vorne / hinten	kg 4.480 / 6.720
34.		mit Hublast vorne / hinten	kg 17.280 / 1.920
35.	Räder (x=angetrieben)	Anzahl vorne / hinten	4x / 2
36.	Reifen	Abmessungen vorne	" or mm 10.00 x 20 -14 PR
37.		Abmessungen hinten	" or mm 10.00 x 20 -14 PR
38.	Radstand	y	mm 2.500
39.	Spurweite	b 10 / b 11	mm 1.628/1.700
40.	Bodenfreiheit	m1 an tiefster Stelle	mm 185
41.		m2 Mitte vom Radstand	mm 339
42.	Bremsen	Betriebsbremse	Hydr.
43.		Feststellbremse	Hand
44.	Batterie	Typ	Starter
45.		Volt / Ah	2x 12V/90
46.	Motor	Hersteller / Typ	Cummins QSB4.5
47.		Dauerleistung B nach ISO 1585	kW 82
48.		Drehzahl nach ISO 1585	U/Min. 2.200
49.		Zylinderzahl / Hubraum	cm <sup>3</sup> 4
50.		Verbrauch	l / h
51.		Abgasnorm/Katalysator Dieseloxydation	EUR III
52.	Anhängerkupplung		
53.	Getriebe	Wandler	
54.	Gangschaltung	vor / zurück	
55.	Geräuschpegel	im Ohr des Fahrers	db(A) 86
56.	Arbeitsdruck		bar 195

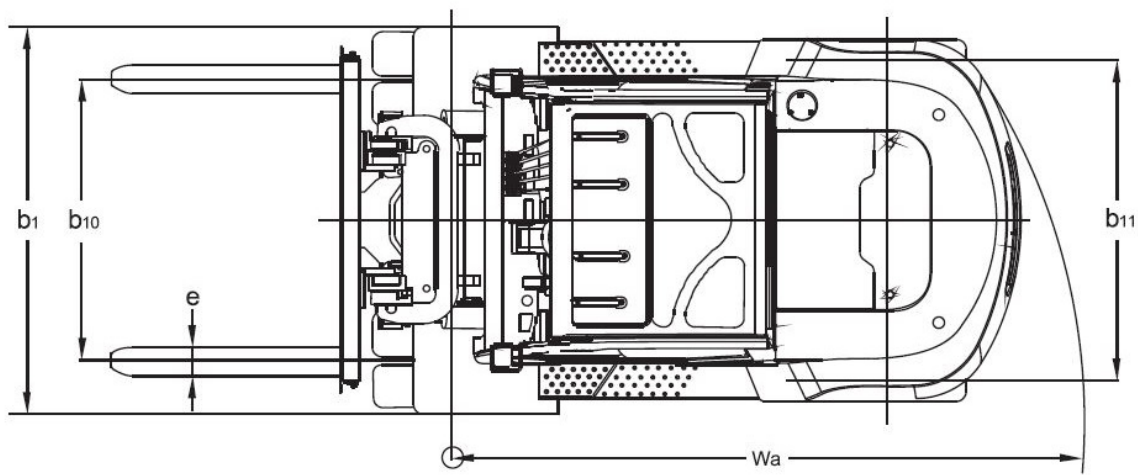

### LASTENDIAGRAMM

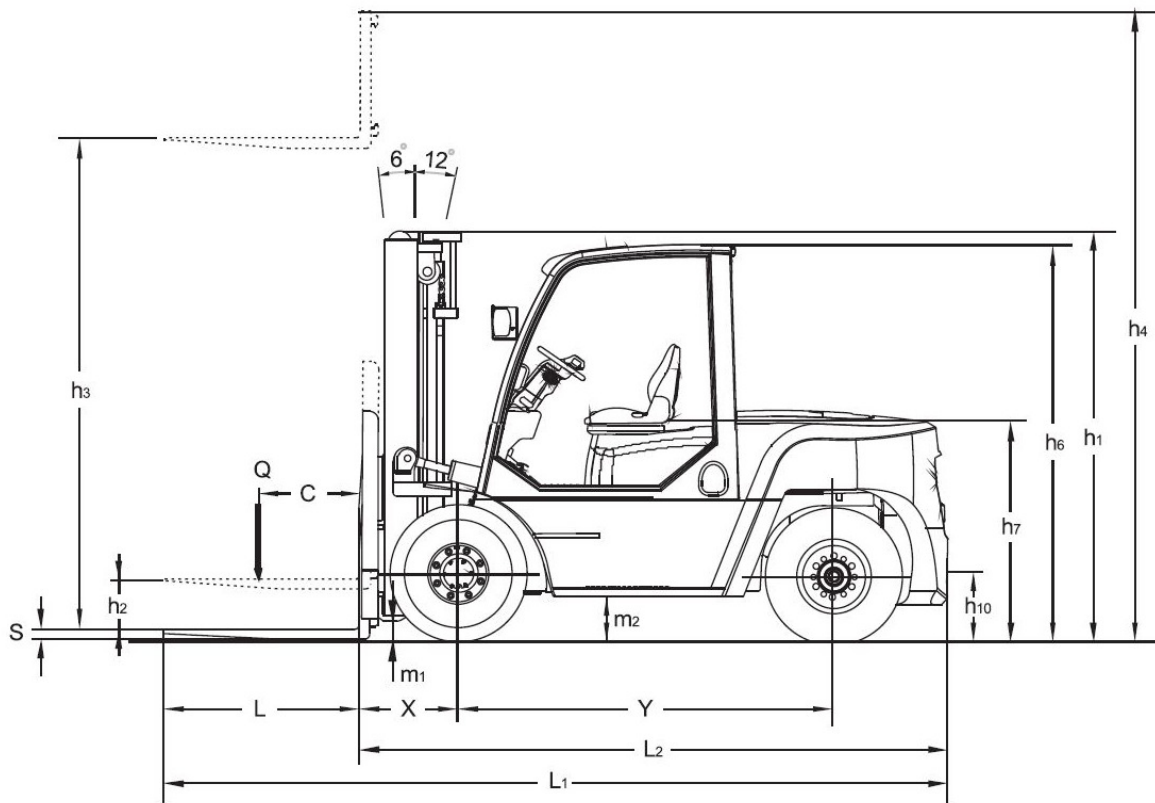